

Machine à chape liquide X-PRO D200 - stage V 36 kW - Visserie châssis

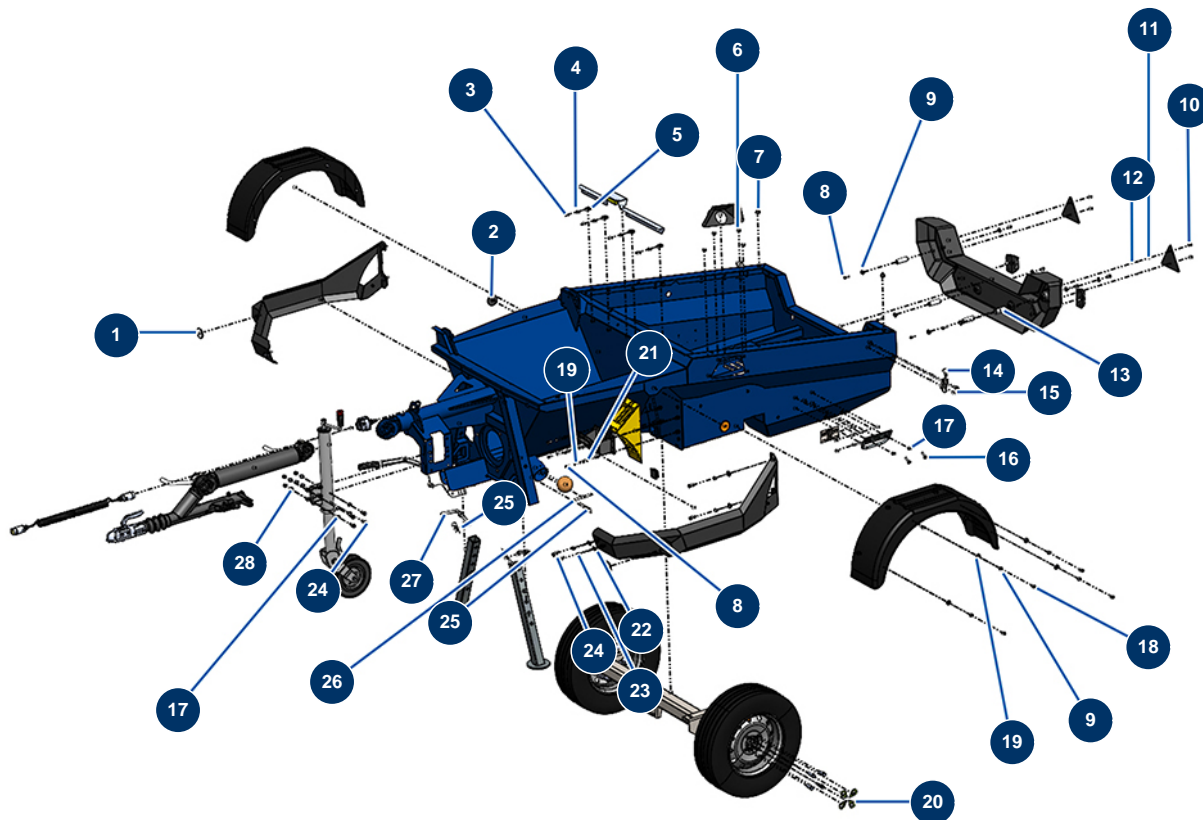

Détails des pièces

Pos.	Référence	Désignation
1	12362	Catadioptre rond & blanc - CP 60
2	12361	Catadioptre rond & orange - CP 60
3	14218	Vis THEF 6 x 25 inox
4	80268	Rondelle grower ø 6 - CP 60
5	30291	Rondelle large ø 6
6	11145	Vis tête cylindrique bombée 6 x 16 inox
7	14216	Butée conique ø 20 x 24 M6
8	30273	Vis THEF 8 x 20
8	30273	Vis THEF 8 x 20
9	30292	Rondelle large ø 8 inox
9	30292	Rondelle large ø 8 inox
10	20290	Vis tête cylindrique 5 x 20 10.9
11	70085	Rondelle étroite ø 5

Pos.	Référence	Désignation
12	11880	Ecrou M 5 nylstop
13	M10786LP	13
14	20238	Bouclier arrière plastique ABS X-PRO D200
15	20392	Plaque caractéristique EMPC 120 x 70
16	30258	Vis THEF 10 x 30
17	30280	Rondelle étroite ø 10 inox
17	30280	Rondelle étroite ø 10 inox
18	11544	Vis THEF 8 x 25
19	80269	Rondelle grower ø 8
19	80269	Rondelle grower ø 8
20	14645	Indicateur desserrage roues CP 60, 80 & 120
21	30256	Rondelle étroite ø 8 inox
22	30293	Rondelle large ø 10 inox
23	80270	Rondelle grower ø 10
24	30258	Vis THEF 10 x 30
24	30258	Vis THEF 10 x 30
25	20046	Goupille R 4 mm
25	20046	Goupille R 4 mm
26	20060	Axe bonde vidange machine X-PRO
27	20236	Goupille de support X-PRO D
28	60013	Ecrou M 10 nylstop