

Machine à enduire X-PRO D85 - Timonerie

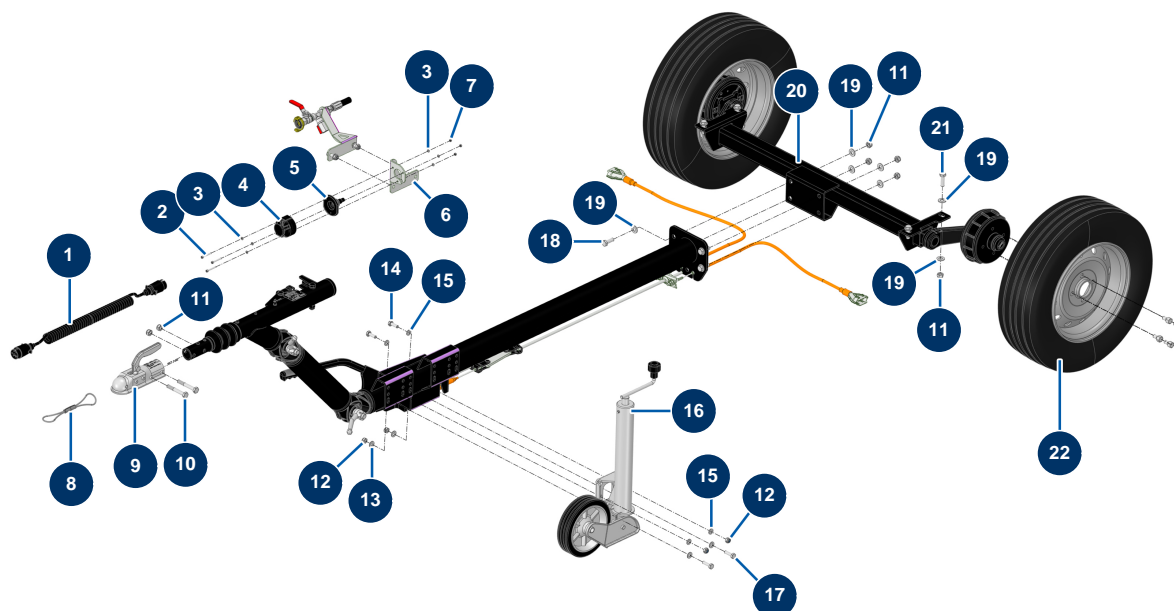

Détails des pièces

Pos.	Référence	Désignation
1	13284	Prolongateur spirale 2,5 m x 2 prises mâle métalliques 7 broches - CP 60
2	11881	Vis M5 x 40 tête ponceuse
3	70085	Rondelle étroite ø 5
3	70085	Rondelle étroite ø 5
4	13282	Socle femelle 7 broches métal éclairage - CP 60
5	13283	Joint caoutchouc socle femelle 7 broches métal éclairage - CP 60
6	C21078	6
7	11880	Ecrou M 5 nylstop
8	14326	Câble sécurité tête d'attelage AK160 ø 50 noix PA - CP 60
9	15503	Tête d'attelage MS2 ø 50 OMC X-PRO
10	12442	Vis THPF 12 x 80
11	10051	Ecrou M 12 nylstop
11	10051	Ecrou M 12 nylstop

Pos.	Référence	Désignation
11	10051	Ecrou M 12 nylstop
12	60013	Ecrou M 10 nylstop
12	60013	Ecrou M 10 nylstop
13	80261	Rondelle moyenne ø 10 inox
14	30258	Vis THEF 10 x 30
15	30280	Rondelle étroite ø 10 inox
15	30280	Rondelle étroite ø 10 inox
16	13905	Roue jockey automatique 500 Kg - CP 60 & 80
17	12934	Vis THEF 10 x 35
18	K000211	Vis THEF 12 x 35 Inox
19	14102	Rondelle moyenne ø 12 inox
19	14102	Rondelle moyenne ø 12 inox
19	14102	Rondelle moyenne ø 12 inox
19	14102	Rondelle moyenne ø 12 inox
20		20
21	12928	Vis THEF 12 x 40
22	20237	Roue pneumatique 165R13 98x4 X-PRO D200