

## Machine à enduire X-PRO D80 V2 - Châssis (visserie)

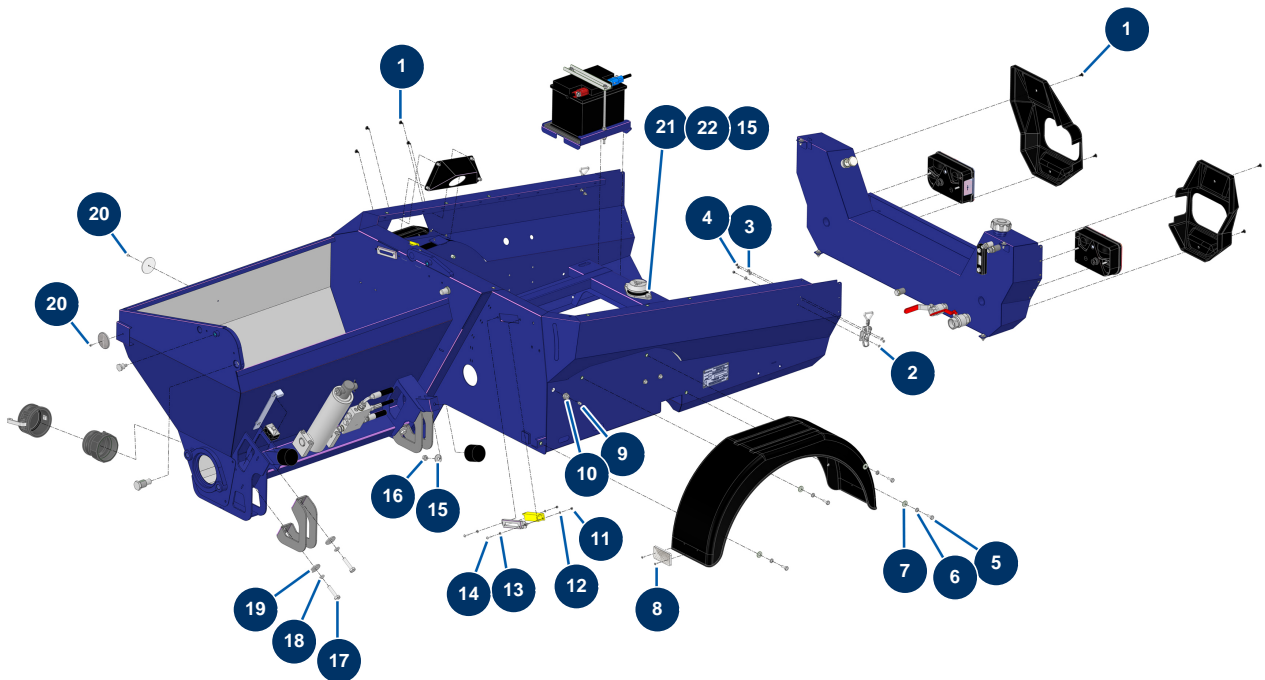

### Détails des pièces

Pos.	Référence	Désignation
1	15497	Vis tête creuse embase 6 x 12 noir
1	15497	Vis tête creuse embase 6 x 12 noir
2	90130	Vis tête fraisée 5 x 16
3	11737	Rondelle moyenne ø 5 inox
4	11880	Ecrou M 5 nylstop
5	30273	Vis THEF 8 x 20
6	80269	Rondelle grower ø 8
7	30292	Rondelle large ø 8 inox
8	14790	Rivet POP ø 4 x 14 alu
9	20044	Graisseur droit 1/8" M
10	20159	Raccord passe cloison M16/150 x 1/8" F
11	30266	Ecrou M 4 nylstop
12	30267	Rondelle étroite ø 4 inox

Pos.	Référence	Désignation
13	70085	Rondelle étroite ø 5
14	11735	Vis tête bombée M 5 x 16 inox
15	30293	Rondelle large ø 10 inox
15	30293	Rondelle large ø 10 inox
16	90453	Ecrou M 10
17	12467	Vis THEF 12 x 50
18	12462	Rondelle grower ø 12
19	30294	Rondelle large ø 12 inox
20	12463	Rivet POP ø 5 x 16 alu
20	12463	Rivet POP ø 5 x 16 alu
21	30257	Vis THEF 10 x 25
22	60013	Ecrou M 10 nylstop